



INSTRUCTIONS D'INSTALLATION

Accessoire
FIXATION DE LA SACOCHE DE SELLE
 Réf. 08L70-MKJ-D00

Application
CB500XA

Publication n°
MII
 Date de publication
juin 2019

Concessionnaire Honda : Veuillez remettre un exemplaire de ces instructions au client.

LISTE DES PIECES

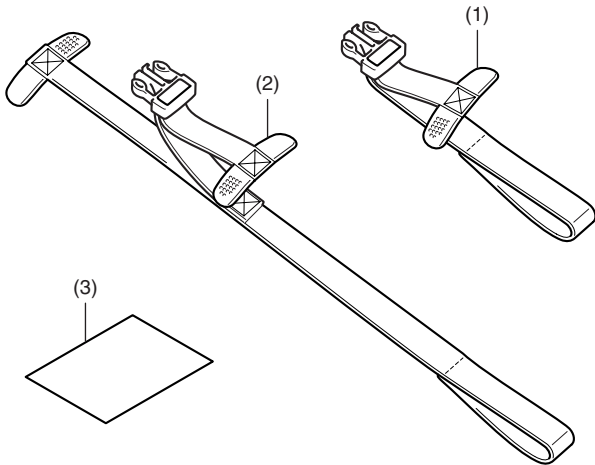

N°	Description	Qté
(1)	Sangle (courte)	2
(2)	Sangle (longue)	2
(3)	Lien vers les instructions d'installation	1

SACOCHE DE SELLE ARRIERE

Vendue séparément

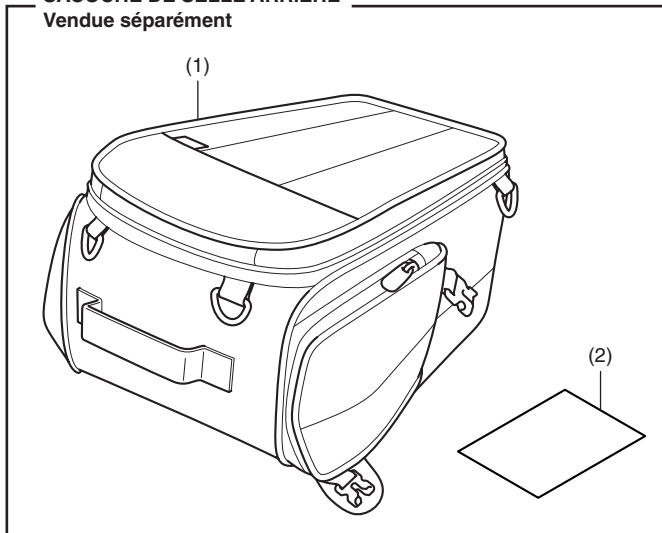

N°	Description	Qté
(1)	Sacoche de selle arrière	1
(2)	Lien vers les instructions d'installation	1

CAPACITE DE CHARGEMENT MAXIMALE

- Le poids du chargement ne doit pas dépasser la capacité de chargement maximale suivante :

Capacité de chargement maximale	
Sacoche de selle arrière	4,0 kg

INSTRUCTIONS

ATTENTION

- Pour éviter les brûlures, laissez refroidir le moteur, le système d'échappement, le radiateur, etc. avant de monter l'accessoire.

- Déposez la selle comme illustré.

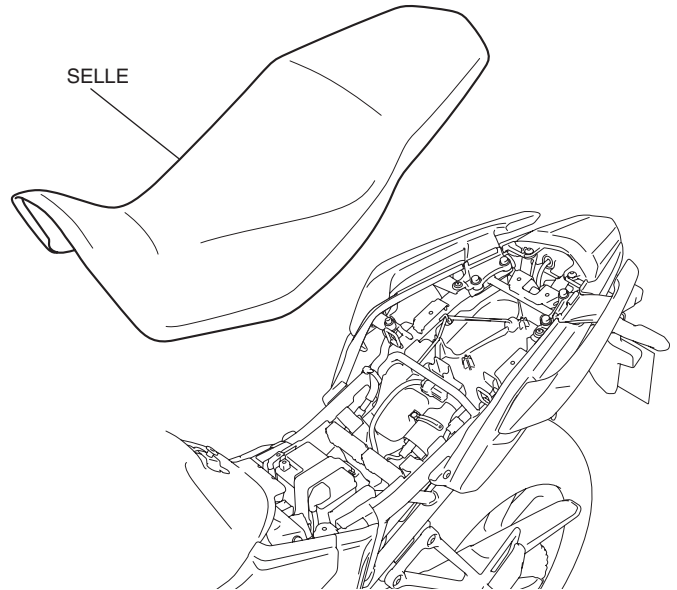

- Repliez la sangle (longue) et fixez l'extrémité de la sangle comme illustré.

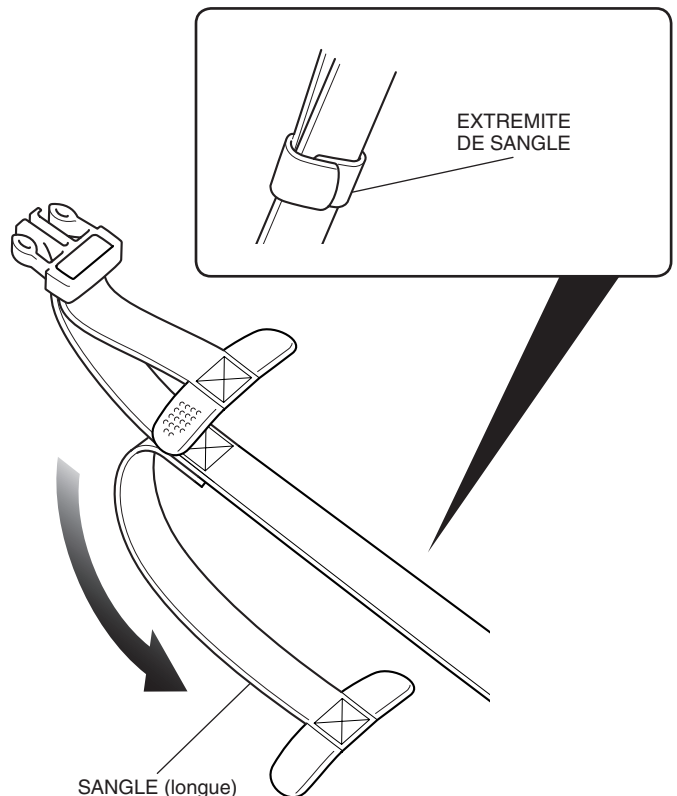

3. Placez la sangle (longue) comme illustré.
<Côté gauche>

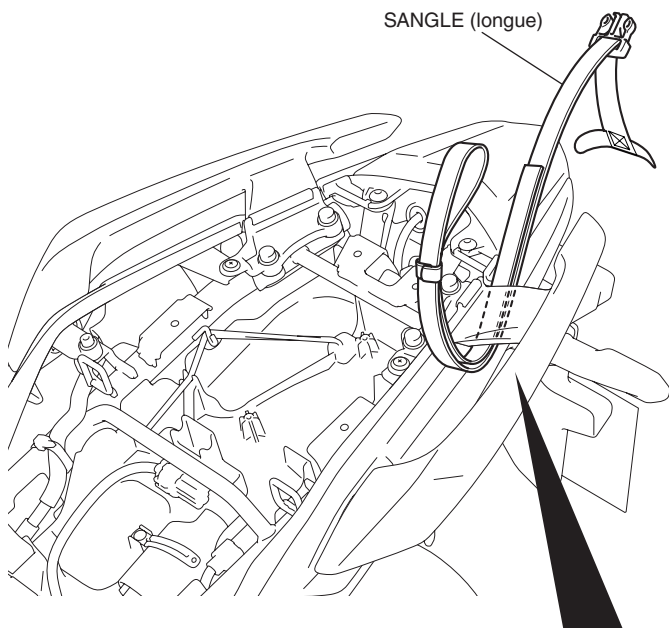

Enroulez la sangle (longue) comme illustré.

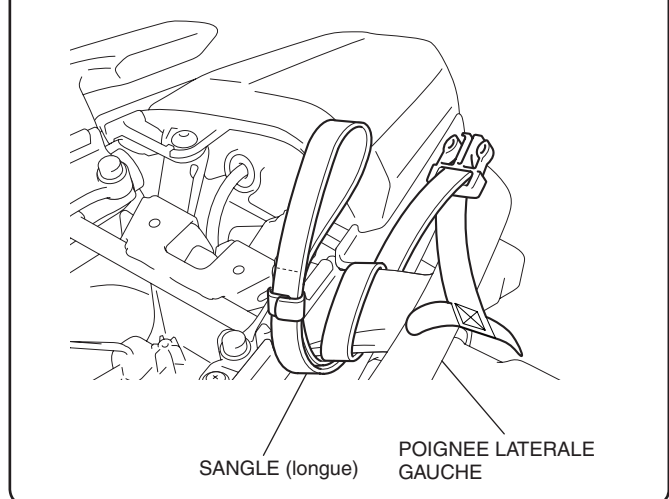

4. Placez la sangle (longue) comme illustré.
• Répétez la procédure sur le côté droit.

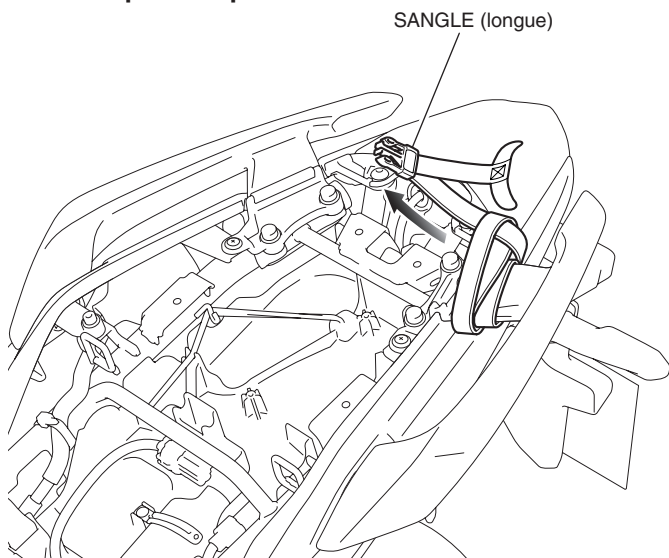

5. Placez la sangle (courte) comme illustré.

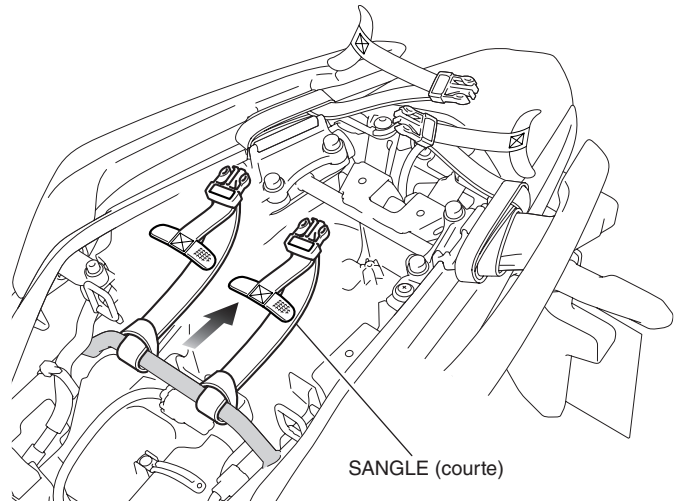

6. Montez la selle dans l'ordre inverse de la dépose.
7. Installez la sacoche de selle arrière comme illustré.

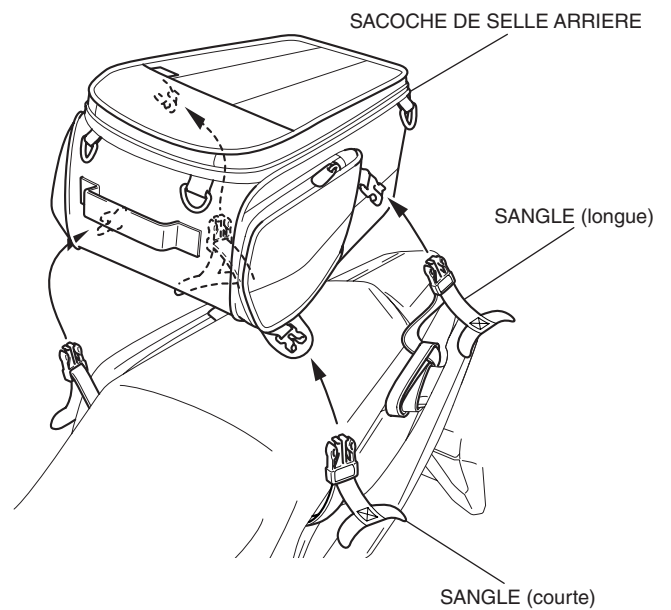

8. Serrez les sangles en veillant à équilibrer les côtés droit et gauche de la sacoche de selle arrière comme illustré.
- Répétez la procédure sur le côté droit.
 - Fixez bien en serrant les sangles.

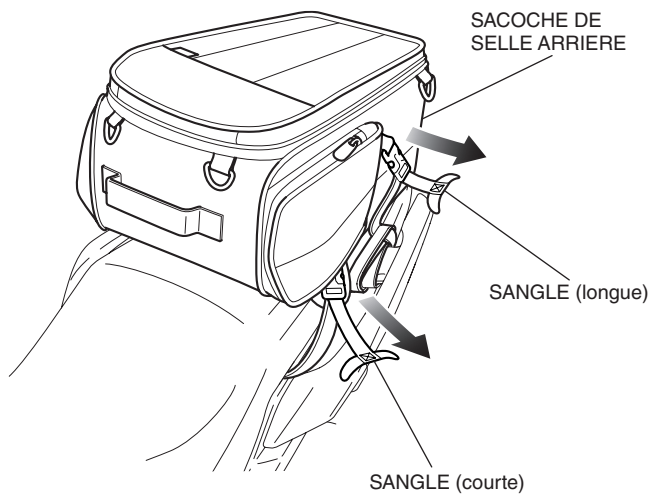

9. Enroulez la sangle comme illustré.

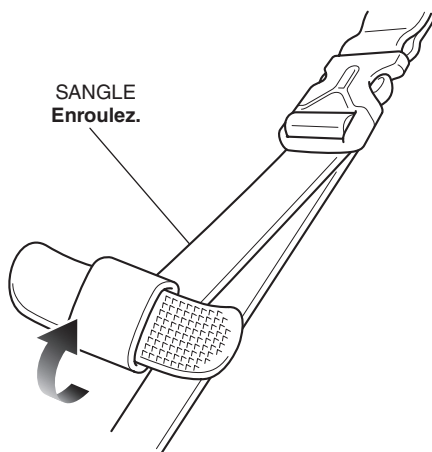

10. Fixez l'extrémité de la sangle comme illustré.

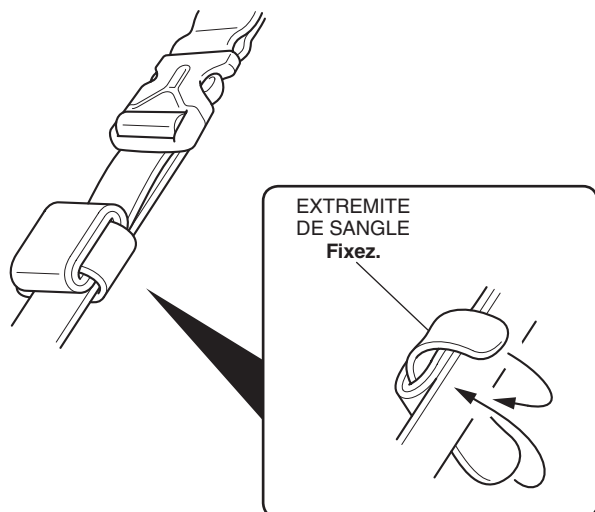

11. Fixez les autres sangles de la même manière.
12. Assurez-vous que la sacoche de selle arrière ne dépasse pas l'arrière du capot arrière, comme illustré.

- Si la sacoche de selle arrière dépasse, réglez la tension des sangles longue et courte.

